

Metticannucce

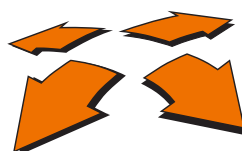

A **GALDI** COMPANY

ARTEMA PACK
packaging & automation



INSTALLAZIONE RAPIDA

L'applicatore è concepito per entrare in operatività da subito, grazie alla procedura di avvio semplificata.

ALTA CAPACITÀ

La produzione va da 10k p/h a 18k p/h nella versione high speed. Sulla singola macchina possono essere installate fino a 4 testate di applicazione.

SOSTENIBILITÀ

Il sistema può gestire cannucce di carta compostabile. L'ideale da abbinare a packaging primari e secondari già sostenibili, per completare l'offerta in ottica green.

LAYOUT ADATTIVO

Il design della macchina le permette di adattarsi a qualsiasi tipo di layout o sito produttivo.

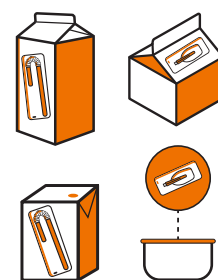
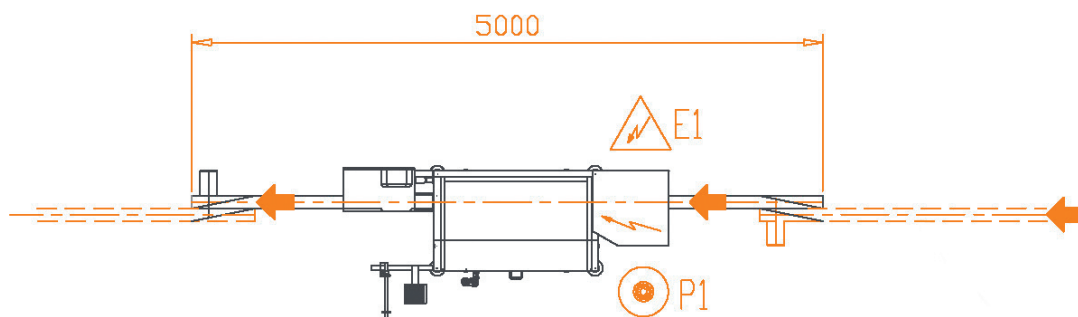
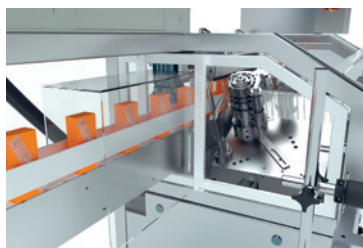
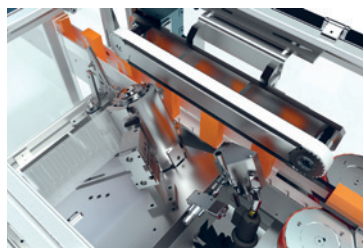

CARATTERISTICHE TECNICHE

DIMENSIONI (mm)	ALTEZZA IN ENTRATA DA TERRA (mm)	ALTEZZA IN USCITA DA TERRA (mm)	CONSUMO	PESO (Kg)	CAPACITÀ	ARIA COMPRESSA
2585x800x1050	900	900	10kW-400V-25A	800	10k straw/h 18k straw/h	150nl/min. - 6 bar