

# Pick and Place

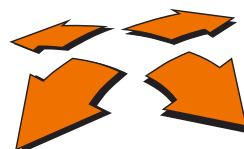

A **GALDI** COMPANY

**ARTEMA PACK**  
packaging & automation

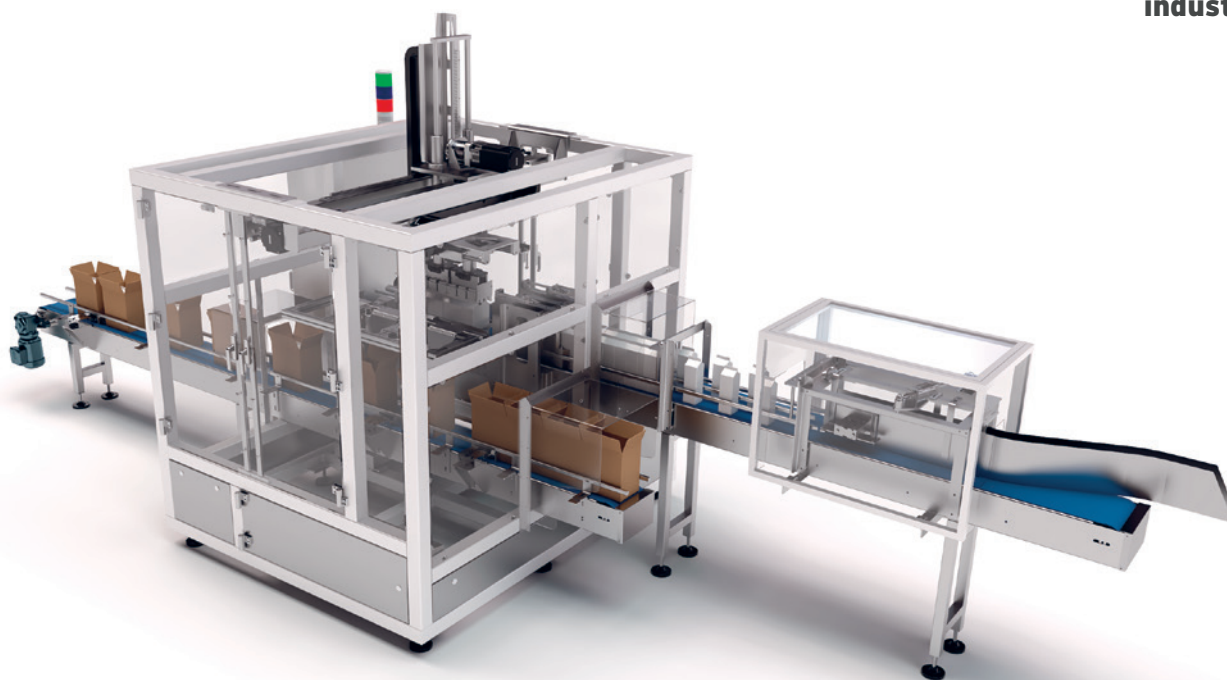

## CREATO PER DURARE

La struttura robusta, le qualità costruttive e i componenti delle migliori marche assicurano un ciclo di vita lungo e minimi interventi di manutenzione nel tempo.

## MULTIPACKAGING

La possibilità di gestire con un'unica soluzione sia il cartone americano che scatole con vassoio garantisce una maggiore flessibilità produttiva.

## PICKER COMPLETO

Alla macchina può essere abbinato sia il sistema di formazione che di chiusura delle scatole.

## ERGONOMIA

La macchina è concepita per agevolare il lavoro di operatori e manutentori, offrendo semplicità di utilizzo e facile accessibilità.



CHIUSURA CON COLLA A CALDO



CHIUSURA A NASTRO

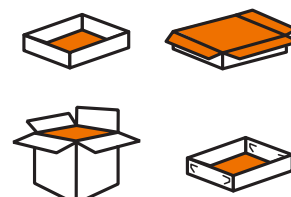
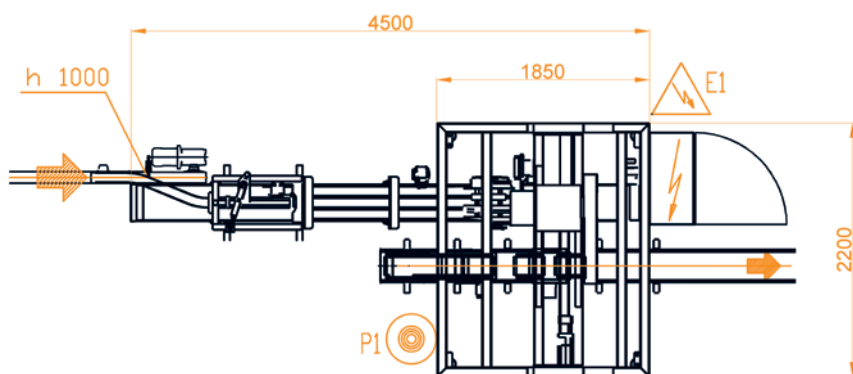
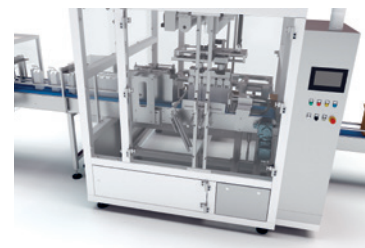

## CARATTERISTICHE TECNICHE

DIMENSIONI (mm)	ALTEZZA IN ENTRATA DA TERRA (mm)	ALTEZZA IN USCITA DA TERRA (mm)	CONSUMO	PESO (Kg)	CAPACITÀ	ARIA COMPRESSA
5000x2200x2737	1000	650	15kW-400V-30A	1.500	20 scatole/min 1.200 scatole/h	400nl/min. - 6 bar