

Pallettizzatore

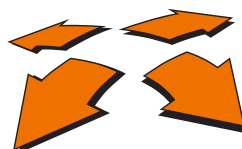

A GALDI COMPANY

ARTEMA PACK
packaging & automation



AUTOMAZIONE TOTALE

Dal carico pallet all'avvolgimento, l'isola di pallettizzazione può essere completamente automatizzata.

SCHEMI OTTIMIZZATI

È possibile definire schemi di pallettizzazione ottimizzati per le esigenze logistiche e di solidità del pallet.

RISPARMIO ENERGETICO

Per ridurre sprechi e consumi, la macchina può essere dotata di un sistema per il recupero dell'energia cinetica durante le fasi di lavoro.

CREATO PER DURARE

La struttura robusta, le qualità costruttive e i componenti delle migliori marche assicurano un ciclo di vita lungo e minimi interventi di manutenzione nel tempo.

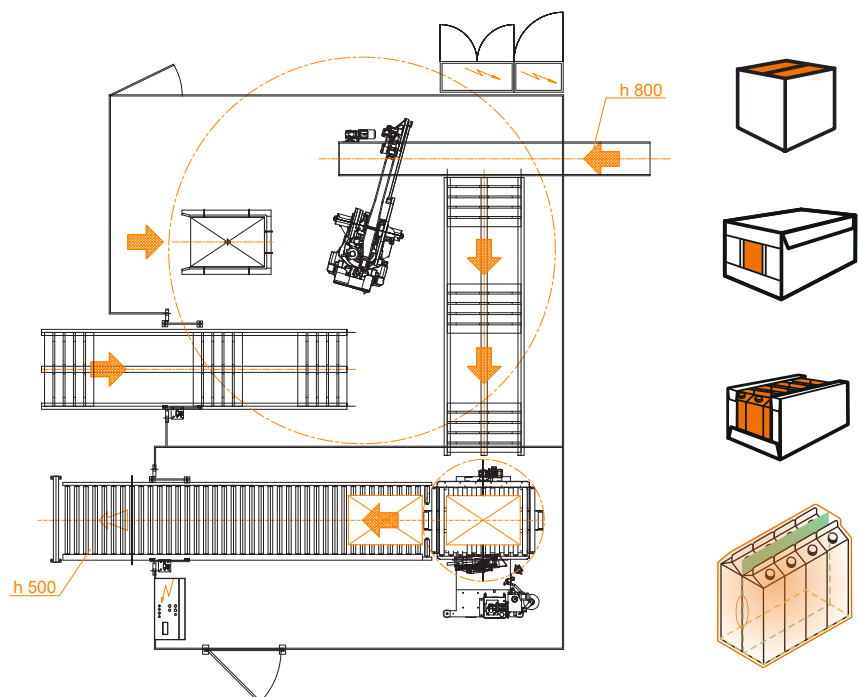

CARATTERISTICHE TECNICHE

DIMENSIONI (mm)	2500x2000x4500
PORTATA (kg)	Fino a 50
LINEE SERVITE	1-2
POTENZA INSTALLATA E CONSUMO MEDIO	19kW-400V Medio 7kW
PESO (Kg)	1.200
CAPACITÀ	240 cicli/h Fino a 780 cicli/h
ARIA COMPRESSA	200 nl/min. - 6 bar