

Pick and Place

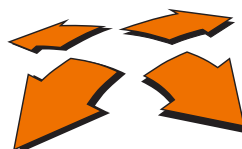

A **GALDI** COMPANY

ARTEMA PACK
packaging & automation

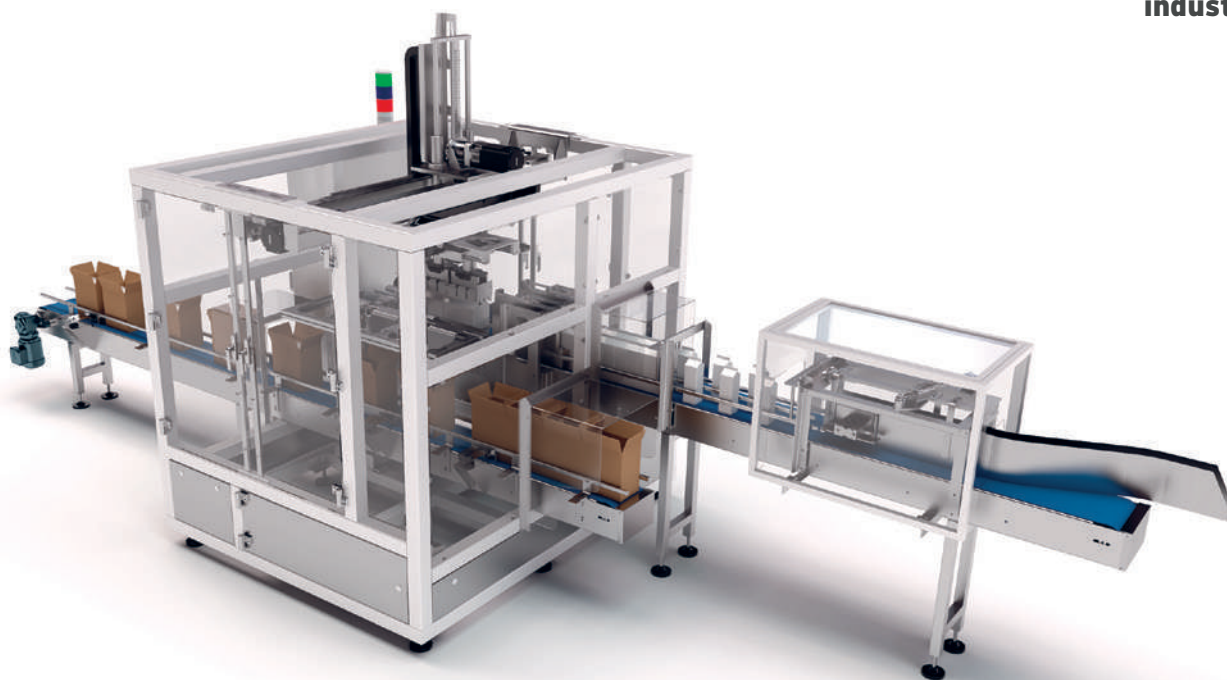

CREATO PER DURARE

La struttura robusta, le qualità costruttive e i componenti delle migliori marche assicurano un ciclo di vita lungo e minimi interventi di manutenzione nel tempo.

MULTIPACKAGING

La possibilità di gestire con un'unica soluzione sia il cartone americano che scatole con vassoio garantisce una maggiore flessibilità produttiva.

PICKER COMPLETO

Alla macchina può essere abbinato sia il sistema di formazione che di chiusura delle scatole.

ERGONOMIA

La macchina è concepita per agevolare il lavoro di operatori e manutentori, offrendo semplicità di utilizzo e facile accessibilità.



CHIUSURA CON COLLA A CALDO



CHIUSURA A NASTRO

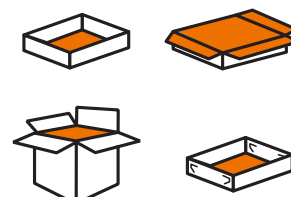
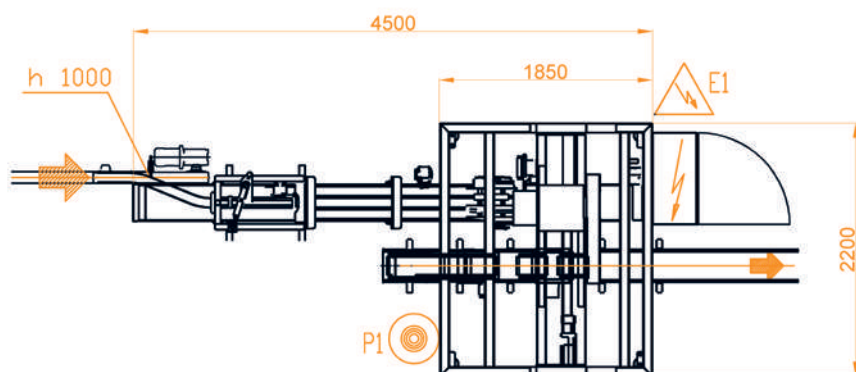
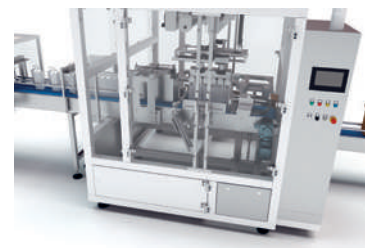

CARATTERISTICHE TECNICHE

DIMENSIONI (mm)	ALTEZZA IN ENTRATA DA TERRA (mm)	ALTEZZA IN USCITA DA TERRA (mm)	POTENZA INSTALLATA E CONSUMO MEDIO	PESO (Kg)	CAPACITÀ	ARIA COMPRESSA
5000x2200x2737	1000	650	15kW-400V Medio 7kW	1.500	20 scatole/min 1.200 scatole/h	400 nl/min. - 6 bar